

Compact Electrol

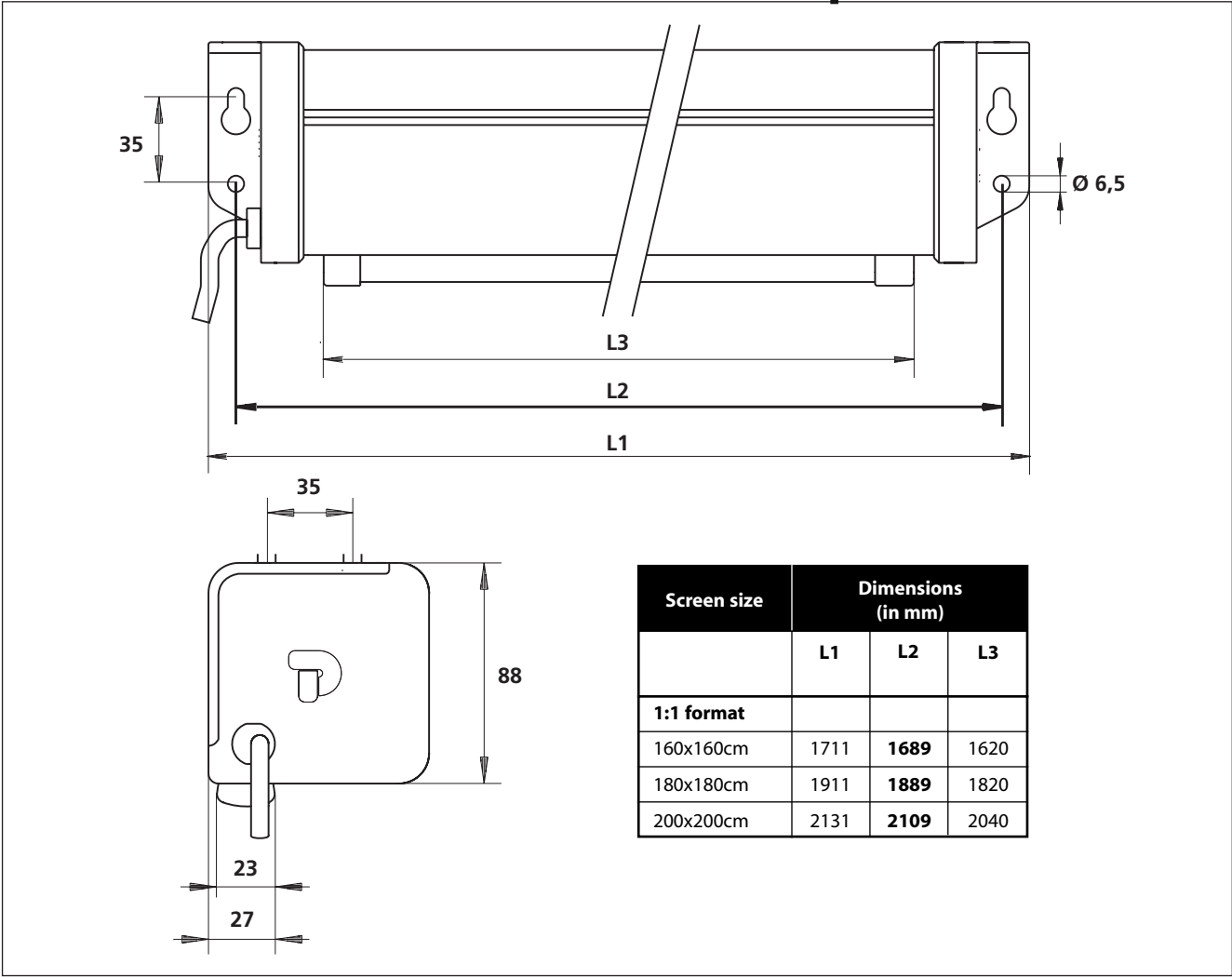

Mounting Equipment

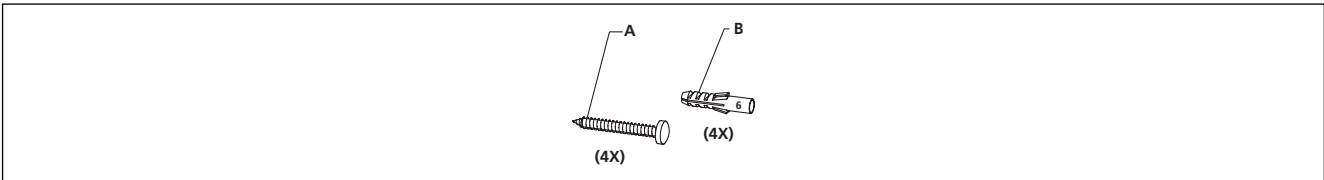

Mounting

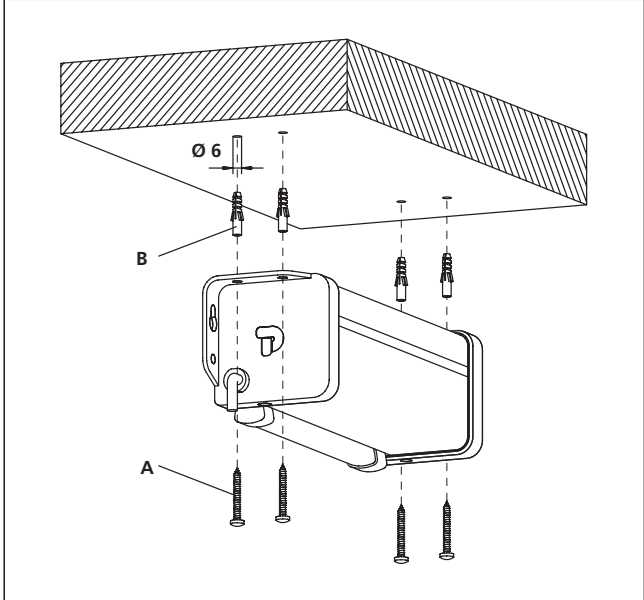
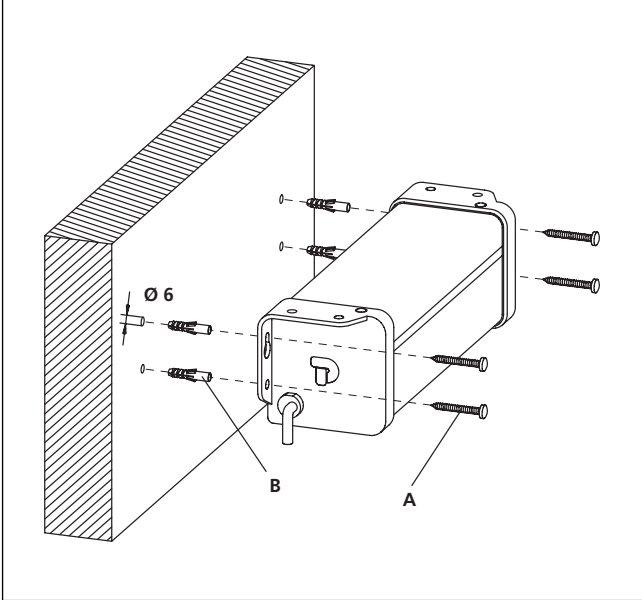

Specifications are subject to change without prior notice. Version 09/2000

Wiring

- (NL)** Projectieschermen mogen nooit parallel geschakeld worden. Centrale bediening is alleen mogelijk door speciaal hiervoor ontwikkelde relaiskastjes.
- (E)** Do not wire two or more screens to one switch. Group control is only possible with specific relays or remote controls.
- (D)** Projektionswände sollen niemals parallel geschaltet werden. Zentralbedienung ist nur möglich mit speziell dafür entwickelte Relais oder Fernbedienungen. Der Anschluss dieser Leinwand darf nur von einer autorisierten Fachkraft ausgeübt werden.
- (F)** Ne pas brancher deux ou plusieurs écrans sur le même inverseur. Il faut pour cela utiliser une commande groupée spéciale.

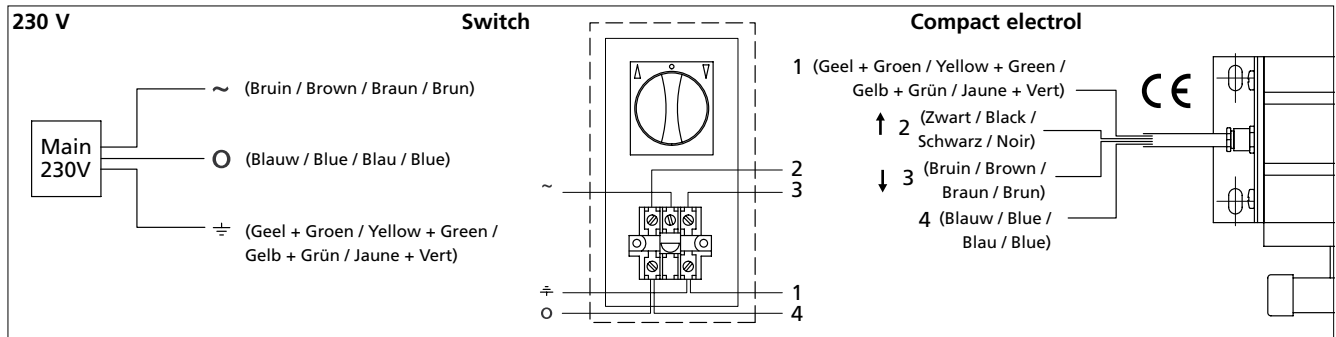

Adjusting

(NL) Bij elk projectiescherm zijn de instellingen voor in- en uitloop van het doek afgesteld. Indien noodzakelijk kunnen deze aangepast worden. De openingen aan de linkeronderzijde in de koker geven toegang tot de motorafstelling.

Aanpassing eindpositie bij uitrollen:

Verwijder afdekdoopje 1. Gebruik een inbussleutel nr. 4 en draai linksom (tegen de klok) om het doek verder uit te rollen. Let op: laat het doek nooit meer dan 10cm extra uitlopen!

Aanpassing eindpositie bij inrollen:

Verwijder afdekdoopje 2. Gebruik een inbussleutel nr. 4 en draai linksom (tegen de klok) om het doek verder te laten inlopen. Let op: Te ver inrollen kan schade aan het doek veroorzaken!

(D) Jede Projektionswand ist fertig zum Einsatz. Falls erforderlich sind die Positionen zum ein- und ausrollen des Tuches zu ändern. Die Öffnungen an der Linkerunterseite der Tubus bieten Zugang zu der Motorabstellung.

Änderung der Endposition beim Ausrollen:

Entferne Plastikstopfe Nr. 1. Verwende einen Innensechskantschlüssel Nr. 4 und drehe linksum damit das Tuch weiter ausrollt. Vorsicht: Lassen Sie niemals mehr als 10cm extra Tuch ausrollen.

Änderung der Endposition beim Einrollen:

Entferne Plastikstopfe Nr. 2. Verwende einen Innensechskantschlüssel Nr. 4 und drehe linksum damit das Tuch weiter einrollt. Vorsicht ist erfordert bei der Einstellung um Beschädigung des Tuches zu vermeiden!

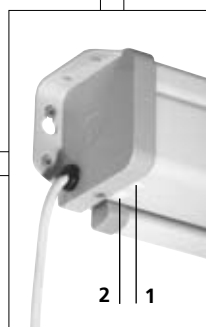

(E) Every projection screen is supplied with pre-set limit switches to stop the surface in the up and down positions. If necessary these positions are adjustable. The holes on the left bottom side of the screen case give access to the limit switches.

Adjustment of the "DOWN" position of the screen surface:

Remove plastic cap nr. 1. Use an Allen-key Nr. 4 and turn counter clockwise to lower the screen surface. Attention: Never roll down more than 10cm extra screen surface.

Adjustment of the "UP" position of the screen surface:

Remove plastic cap nr. 2. Use an Allen-key Nr. 4 and turn counter clockwise to further roll up the screen surface. Attention is required when adjusting the up position to prevent damage to the fabric.

(F) Chaque écran électrique est livrée avec des positions haute et basse de la toile déjà mis. Si nécessaire il est possible de corriger des fins de courses. Le bas du carter a deux trous à gauche qui donnent accès au réglage du moteur.

Réglage du position basse de la toile:

Enlève le bouchon plastique no. 1. Utilise une clé coudée mâle No. 4 et tourne à gauche pour dérouler la toile. Attention: Jamais déroulez la toile de plus de 10cm additionelle.

Réglage du position haute de la toile:

Enlève le bouchon plastique no. 2. Utilise une clé coudée mâle No. 4 et tourne à gauche pour s'enrouler la toile. Attention: réglez la position de haute avec prudence pour prévenir des dégâts.